

修繕場所  
No. 1 夾雑物搬送装置

M01 一宮浄化センターNo. 1 夾雑物搬送装置修繕

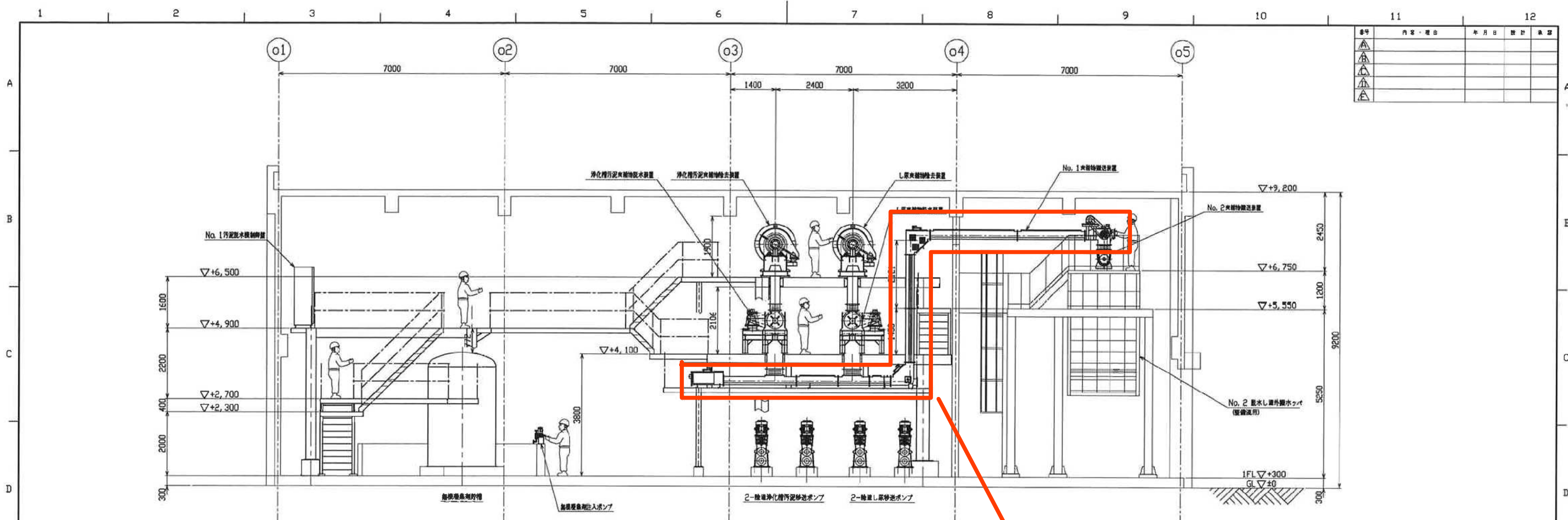

断面 C C

**No. 1 夾雑物搬送装置 修繕**

- ・チェーン組品1.3m ≒ 29巻
- ・現地レール補修 ≒ 1式  
(レール変形のため、現地にて補修すること  
SUS304 t5 ≒ 75mm × 250mm)
- ・SUSカバー脱着 ≒ 1式
- ・既設撤去・処分、試運転調整とも  
(No. 1 夾雑物搬送装置の電源ケーブルを  
ブレイカー2次側で離線しているため、  
試運転時に結線すること)

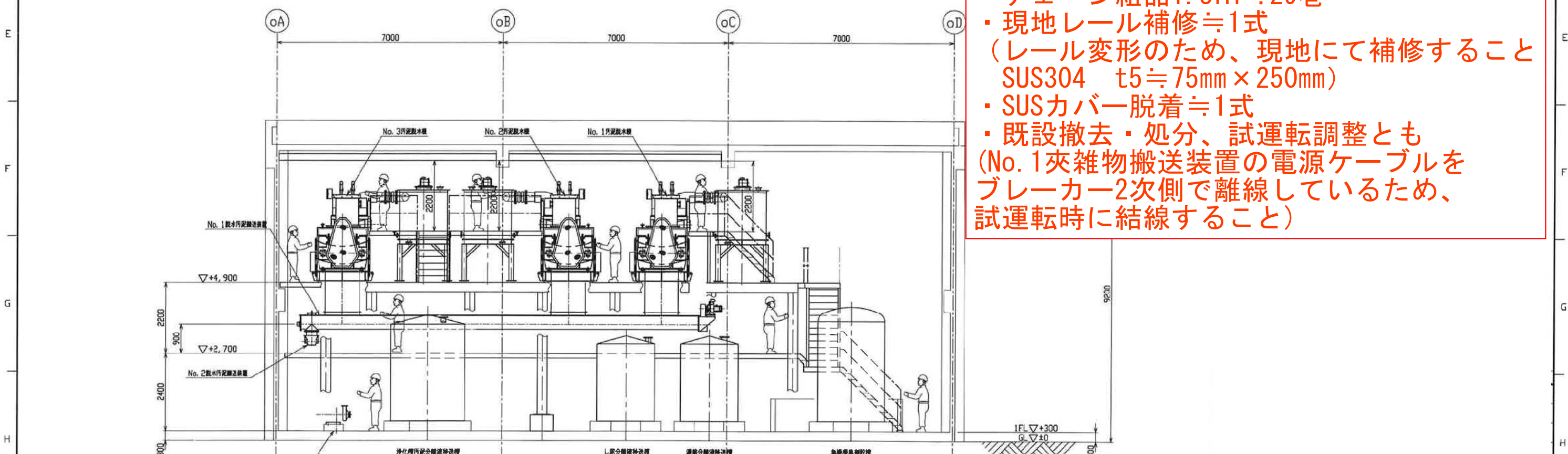

断面 D D

M02 一宮浄化センターNo. 1 夾雑物搬送装置修繕

仕様	
型式	SDM-Z型
構造材	ケース:SUS304 チェーン:SUS304
チェーン速度	約 7.5m/min
チェーン型式	No.302-W
減速機付モーター	形式:GP48-150-60A 1E3 (日立) 4P 1.5kW 1/60 屋外形
電源	3φ 440V 60Hz
搬送品名	夾雑物
搬送粒度	-
搬送温度	常温
搬送水分	-%
搬送量	3.75m <sup>3</sup> /h
運転条件	(8時間/日) × (300日/年)
塗装	
SUS部:酸洗・無塗装	
SS部: 下地処理:2種ケレン 塗装回数:下塗 一般用止りペイント 1回 上塗 フタル酸樹脂塗料 2回 仕上色:H37-60D	
モーター:メーカー標準塗装・色合わせ(H37-60D) チェーンカバー:H37-60D(SS部同塗装仕様)	
製作台数	1台
備考	1. 選別機出装置:ショックリレー(TSB075ED) 計装電源 100V 2. チェーンカバー:2ツ指 3. 軸受:給油式(ニップル:ボタンヘッド) 4. 軸貫通部:グランドパッキン式軸シール(テークアップ部Vリング式) 5. ボルト・ナット類:SUS304 6. ケース接続部:シールボンド
質量	機器質量 = 2400kg 運転時質量 = 2500kg

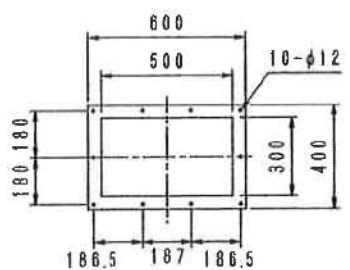
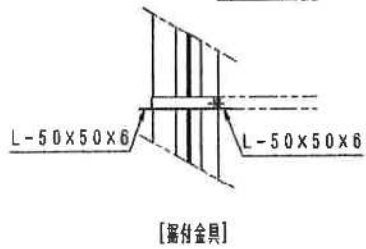
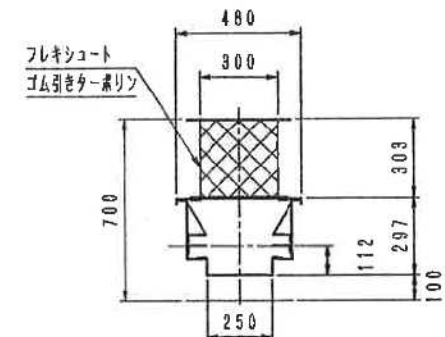
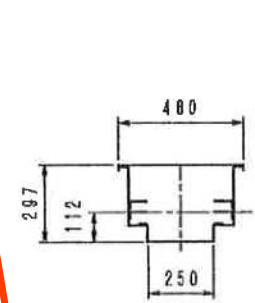
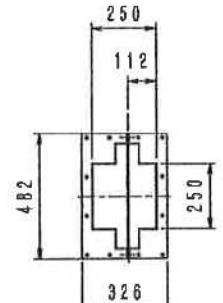
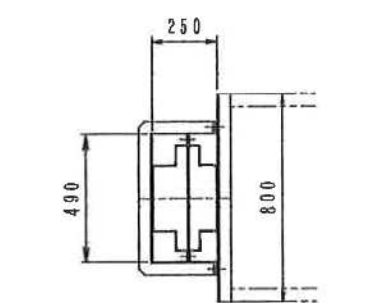
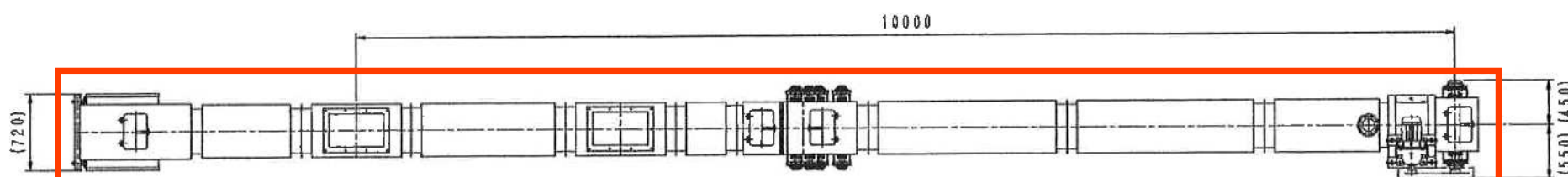

・ SUSカバー脱着 ≒ 1式

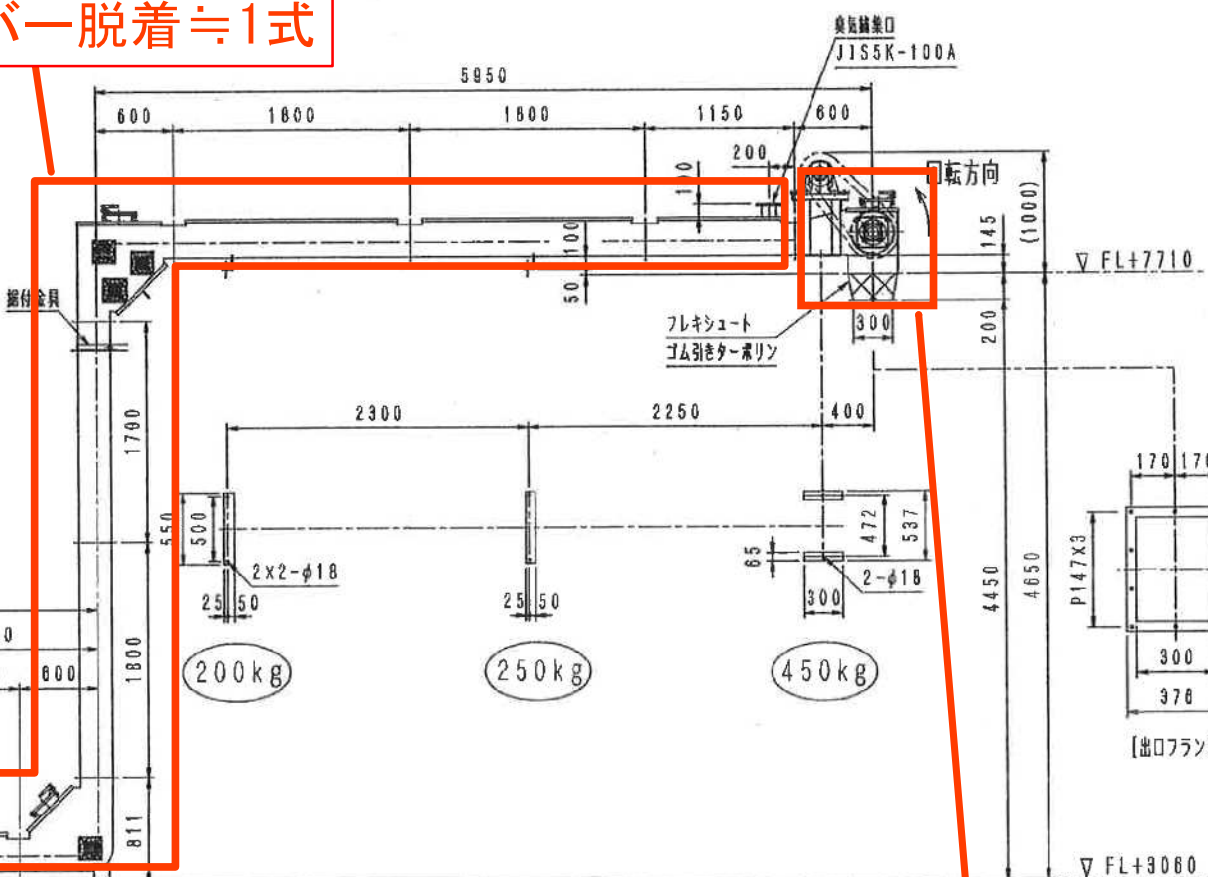

・ 現地レール補修 ≒ 1式  
(レール変形のため、現地にて補修すること  
SUS304 t5 ≒ 75mm × 250mm)

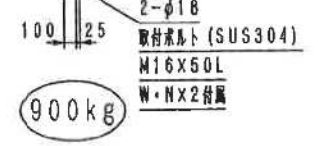
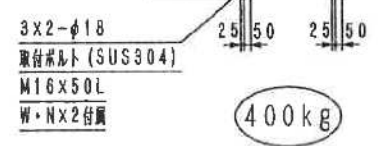

M03 一宮浄化センター No. 1 夾雑物搬送装置修繕

・ SUSカバー脱着 ≒ 1式

レール  
SUS304 t5

カバー  
SUS304 t2

・ 現地レール補修 ≒ 1式  
(レール変形のため、現地にて補修すること  
SUS304 t5 ≒ 75mm × 250mm)

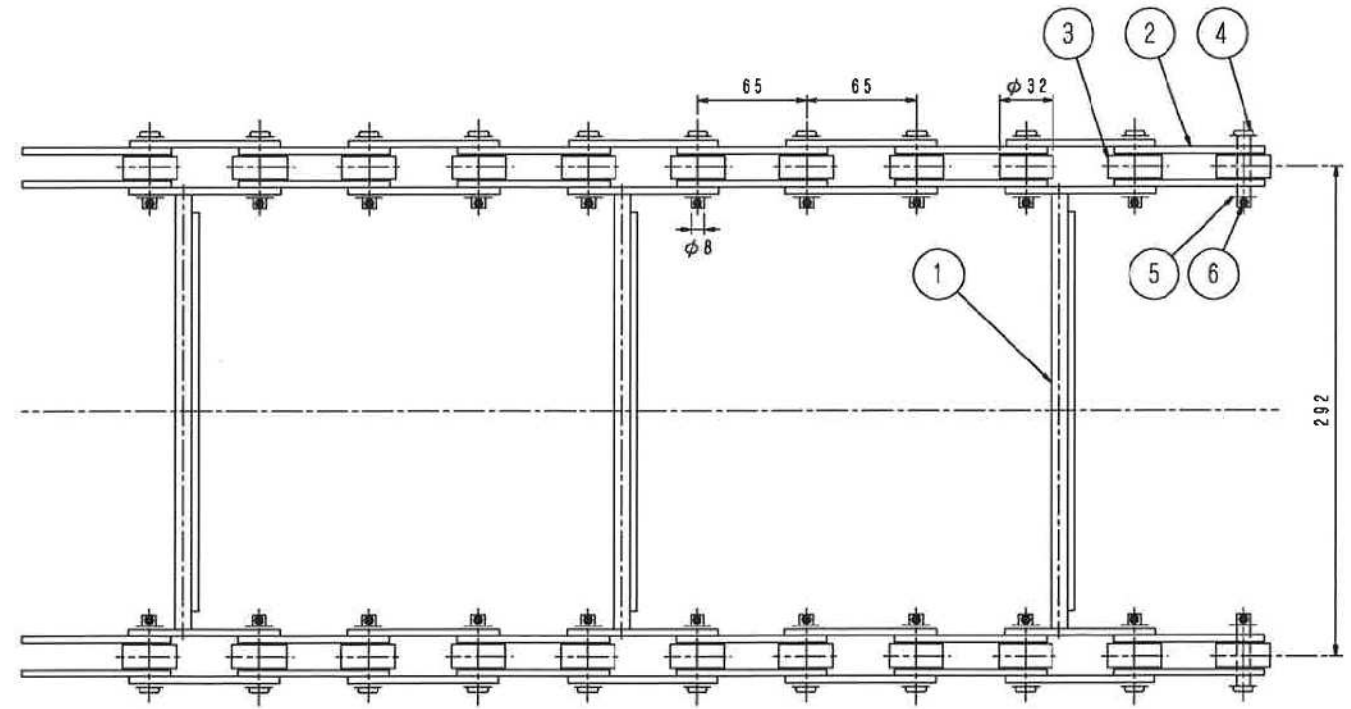
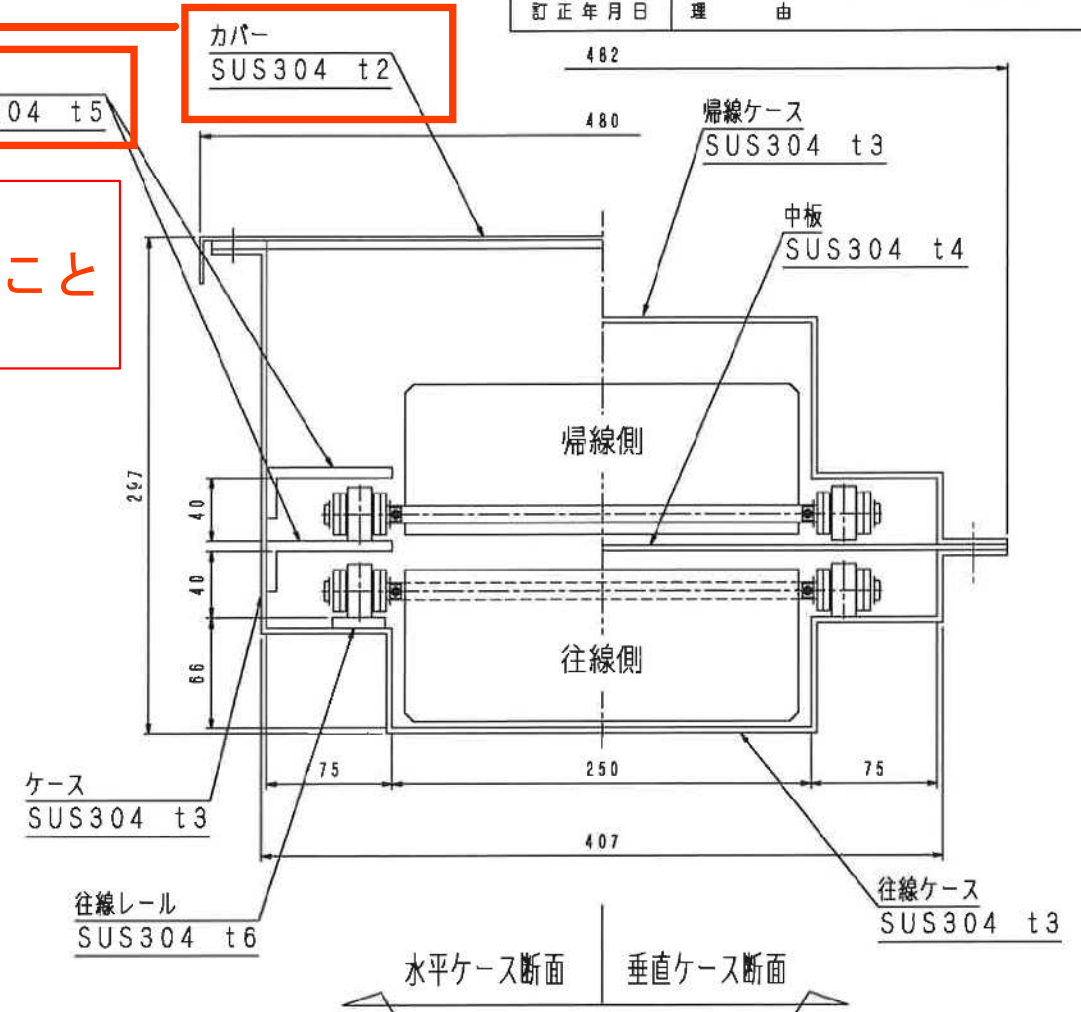
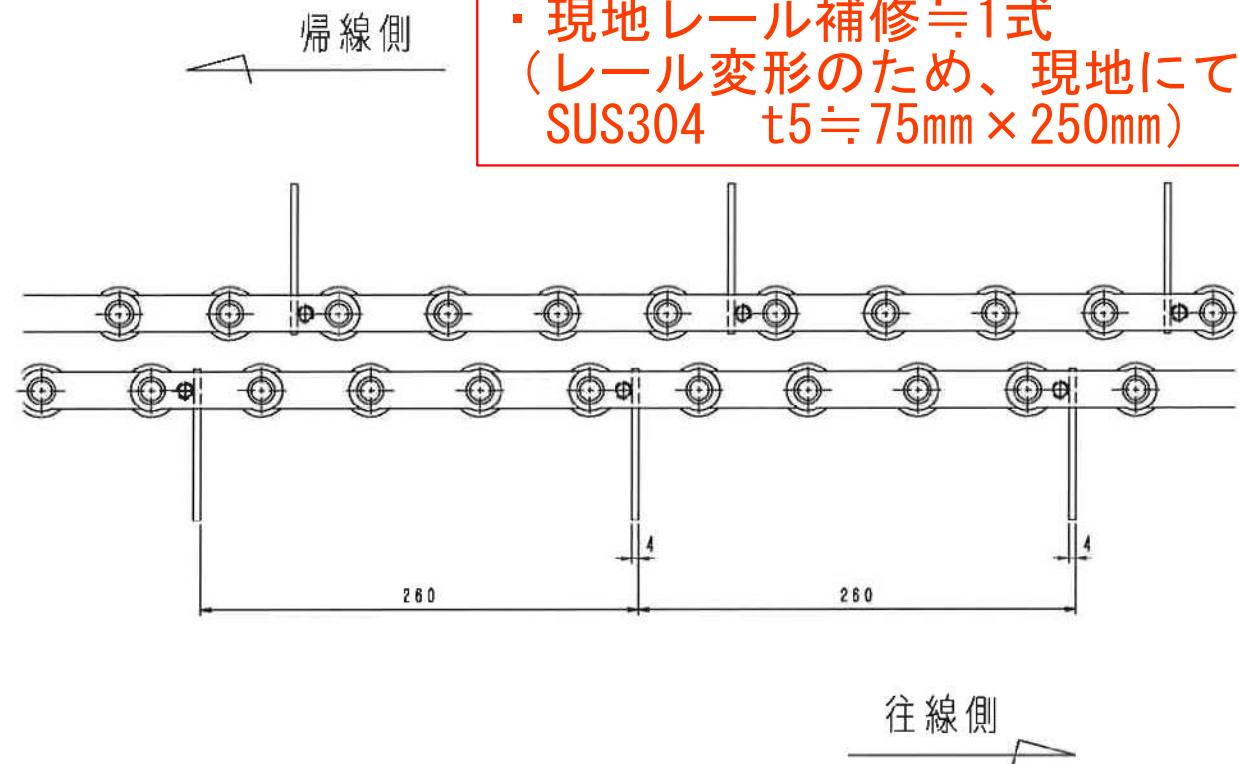

チェーンNo. 302-W 1.3m/巻

品番	部品名	材質	素材寸法	員数	備考
1	ピストン	SUS304	SDM型: t4	5	
2	平リンク	SUS304	P65×t4	70	
3	コロ	SUS304	φ32	40	
4	短ピン	SUS304	φ8	40	
5	平座金	SUS304	(φ8)	80	
6	鎖ピン	SUS304	φ3	40	

・ チェーン組品1.3m ≒ 29巻